

## ISTRUZIONI DI MONTAGGIO SUPPORTO PORTA SENSORE HOW TO MOUNT THE SENSOR SUPPORT

1

GB

Inserire nella scanalatura della camicia, in sequenza, il bloccetto supporto sensore (1) e la piastrina superiore (2) quindi bloccare la piastrina al bloccetto tramite le due viti di fissaggio (3).

Insert the sensor block (1) and the upper plate (2) in that order in the slot in the jacket and then tighten the two screws (3) to lock the plate onto the block.

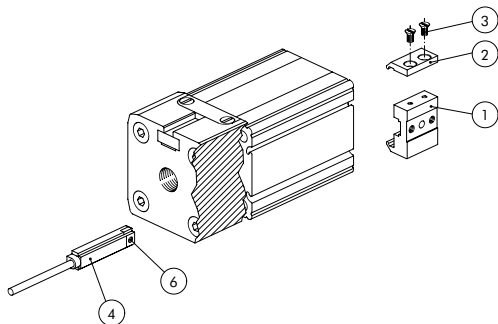

Inserire il sensore a scomparsa (4) nell'apposita sede del bloccetto. Posizionare il gruppo bloccetto + sensore nella zona desiderata quindi bloccare il supporto porta sensore alla camicia del cilindro tramite il grano M3 (5) e successivamente il sensore per mezzo dell'apposito grano (6).

Insert the slim sensor (4) in its seat in the block. Position the block and sensor as required. Lock the sensor support onto the cylinder jacket by tightening the M3 screw (5), and then secure the sensor by tightening the screw (6).

**NOTA:** il sensore a scomparsa (4) può essere inserito su entrambi i lati del supporto (1). Per fare ciò, basta spostare il grano M3 (5) su uno o l'altro foro filettato.

Il foro centrale serve solo per il bloccaggio del sensore.

**NOTE:** the slim sensor (4) can be inserted in both the support's sides (1). To do that, just move the M3 screw (5) to one of the threaded ports.

The central port is needed just to lock the sensor.

